



# Peri Pro Air

POMPA PER LA RIMOZIONE DELLA CONDENZA

La nuova Peri Pro Air offre un'affidabilità eccezionale con una novità nel settore 5 anni di garanzia\*. Basata sulla tecnologia del motore passo-passo e sul controllo software, questa versione offre un controllo della velocità programmabile dall'utente per ridurre al minimo il rumore udibile e l'usura del tubo.



Portata max. 15 l/h



Prev. max 12 m  
(portata 15 l/h)



1.12  
kg

## CARATTERISTICHE

- 5 anni di garanzia\*
- Velocità del motore configurabile
- Installazione flessibile con sollevamento eccezionale
- Facile da installare con tecnologia di montaggio brevettata
- Interruttore di attivazione del sensore di temperatura
- Bassa rumorosità operativa

## APPLICAZIONI

- Sistemi split a parete alta; Unità canalizzate; Unità a pavimento e a telaio
  - Fino a 20kW
- ✓ **Ideale per...** camere d'albergo e altri luoghi di installazione remota

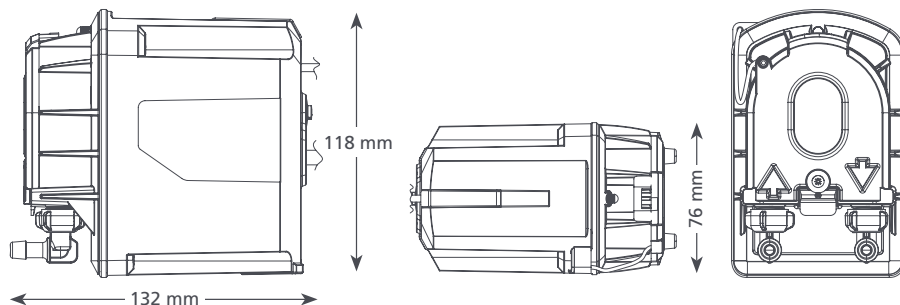

## SPECIFICHE TECNICHE PERI PRO AIR

Portata max.	15 l/h @ 12 m head
Prevalenza max	12 m
Altezza max. di aspirazione	3 m
dB(A) @ 1m	21
Alimentazione	110-230V AC, 0.2A, 50/60Hz
Funzionamento	Continuo
Classe	II Classe <input type="checkbox"/>
Potenza max unità	20 kW
Temp. max acqua	40°C / 104°F
Tubazioni in ingresso / uscita	6 mm ID
Protezione IP	IP24
Interruttore di sicurezza	5A NC relay
Auto-innescamento	✓

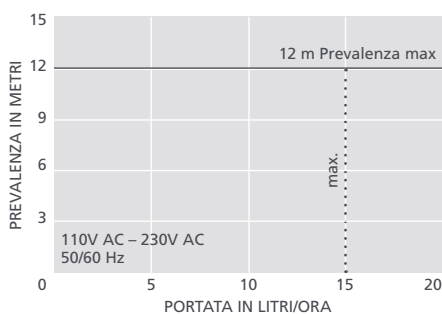

## MODELLO - COD. ART.

Peri Pro Air

FP3390

## ACCESSORI XTRA CONSIGLIATI

Descrizione	Cod. Art.
Kit tubo di ricambio peristaltico	FP3394
Fusibile 1 A	FP2620
Adattatore per raccordo tubo 6/10 mm- colonna di scarico	FP2038



Per ulteriori accessori di installazione, consultare la gamma Aspen Xtra

## NELLA CONFEZIONE

- Pompa Peri Pro Air
- Cavo sensore/di alimentazione Plug & play da 3 m
- Staffa montata a parete
- Kit di fissaggio
- Manuale di installazione

Scaricate il manuale su [aspenspumps.com](http://aspenspumps.com)

\* tubo escluso e soggetto a corretta installazione e funzionamento