

# CH170D

## Ricevitore a onde radio per IntelliComfort CH150RF

Attuatore modulare CH170D per il comando a distanza a onde radio per impianti di riscaldamento, condizionamento e/o umidificazione

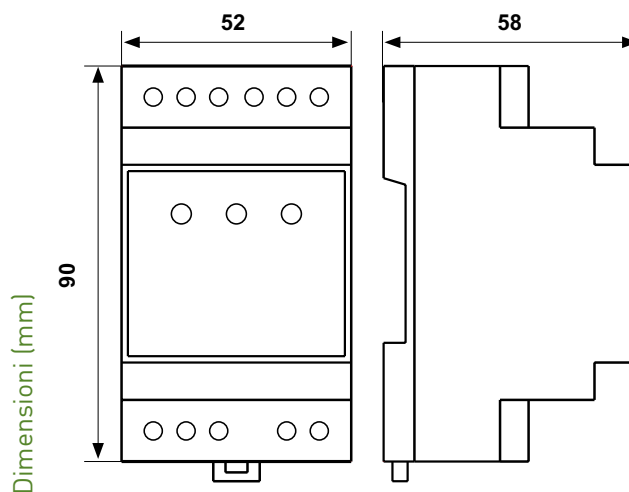

	Montaggio	Alimentazione relé remoto	Portata contatti	Temperatura ammissibile ambiente °C	Grado di protezione
CH170D	barra DIN	230Vca 50Hz	5(3)A 250Vca	45	IP40 (retroquadro)

## CARATTERISTICHE ELETTRICHE

Alimentazione 230Vca 50Hz.

Contatti in commutazione liberi da tensione.

Portata contatti 5(3)A 250Vca.

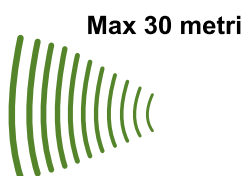
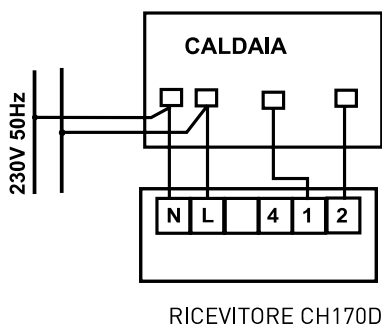

TRASMETTITORE

## NORMATIVE E OMOLOGAZIONI

Rispondente alle norme EN60730-1.

Rispondente alle direttive R&TTE EN300 220-3, EN 301 489-03.

## INSTALLAZIONE

Fissaggio su barra DIN 3 moduli (1 modulo = 17,5mm).

## FUNZIONAMENTO

Trasmettitore: integrato nel cronotermostato CH150RF

Funzionamento in modalità "manuale" tramite pulsante sul frontale.

Segnale radio portata 30 m.

Il trasmettitore integrato nel CH150RF comunica via radio il segnale al ricevitore.

Il ricevitore è utilizzato per inserire o disinserire il bruciatore, la pompa e/o l'umidificatore/deumidificatore mantenendo la temperatura e/o l'umidità ambiente programmata dal cronotermostato.

MODALITÀ  
AUTOMATICA/MANUALE

STATO CONTATTO

POWER ON



## CARATTERISTICHE

Segnale radio 868,350 MHz < 15mW con portata di 30 metri.

Codice di sicurezza: 65536 differenti combinazioni.