

ISTRUZIONI – STC 1000

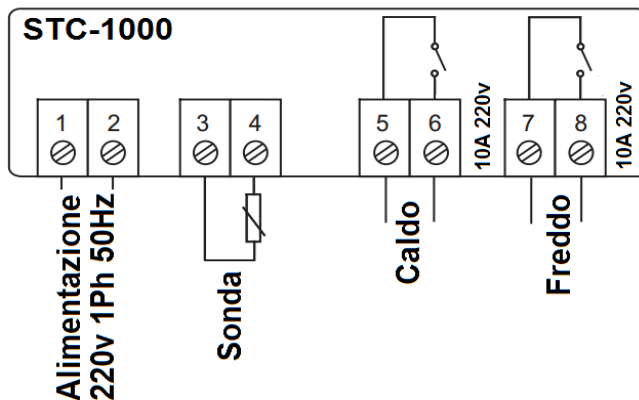

Il controllore STC-1000 è uno strumento a sonda singola studiato per il controllo della temperatura caldo/freddo tramite due circuiti separati. Controlla un sistema di riscaldamento ed un sistema di refrigerazione tramite due relè ed impostazioni separate. Ideale per controllo temperatura acquari.

Dimensioni : 75 x 34,5 x 85 mm incasso 29 x 71 mm.

Scala temperature : -30°C +75°C

Risoluzione : 0,1°C

Accuratezza : ± 1°C

Sonda : NTC (2 mt.)

Temperatura ambiente : ±0°C +60°C

Umidità relativa : 20 ~ 85% non condensabile

Funzione tasti :

Tasto	Premendo	menu	
S	impostazione parametri		
S x 3 sec.	entra nel menu		accensione led "Set"
▲	temperatura impostata	scarre dati su	
▼	differenziale impostato	scorre dati giu	
Set + ▲		il valore sale	
Set + ▼		il valore scende	
🔌 x 3 sec.	spegne lo strumento	uscita funzione menu	
🔌 x 1 sec.	accende lo strumento	uscita funzione menu	

Nota : nella funzione menu, se non ci sono variazioni, dopo 10 secondi esce automaticamente senza salvare.

Controllo della temperatura :

Il sistema di raffreddamento si inserisce quando si supera il valore della temperatura impostata + il differenziale,

il sistema di riscaldamento si inserisce quando si supera il valore della temperatura impostata - il differenziale.

Lista funzioni menu :

Codice	Funzione	Campo	Valore	Setpoint
F1	Valore temperatura impostata	-50 +99	°C	10
F2	Differenza temperatura impostata	0,3 ~ 10	°C	0,5
F3	tempo ritardo compressore	1 ~ 10	min	3
F4	Ricalibrazione temperatura (vedi sotto)	-10 ~ + 10	°C	0

Ricalibrazione della temperatura visualizzata :

Quando la temperatura sul display letta dalla sonda non è corretta, procedere come segue :

- premere il tasto "S" per 3 secondi.
- premendo i tasti ▲ e/o ▼ selezionare "F4"
- premere il tasto "S" e contemporaneamente i tasti ▲e/o ▼ per impostare il valore corretto.
- premere il tasto "🔌" per uscire dal menu.

Codici di errore :

Codice	Ragione	Allarme
E1	Eccesso min o max della temperatura impostata	Buzzer + display lampeggia
E2	Sonda interrotta e/o guasta	Buzzer + E2 lampeggia
HH	Eccesso temperatura max dello strumento	Buzzer + HH lampeggia
LL	Eccesso temperatura min dello strumento	Buzzer + LL lampeggia

Nota : per tacitare il "Buzzer" premere qualsiasi tasto.